

VISITAM EL MOLÍ DE DALT

– EL MOLÍ AL LLARG DEL TEMPS –

3r CICLE DE PRIMÀRIA



NOM:

CENTRE:

EDAT:



es riu
de santa eulària



**Benvingut al molí de Dalt
o de Can Planetes.**



Escriu als requadres cadascuna de les següents paraules:

FORN - ENTRADA DEL PORXO - CASA DEL MOLÍ
RODA DEL MOLÍ ACTUAL - CUINA - CASES - PATI

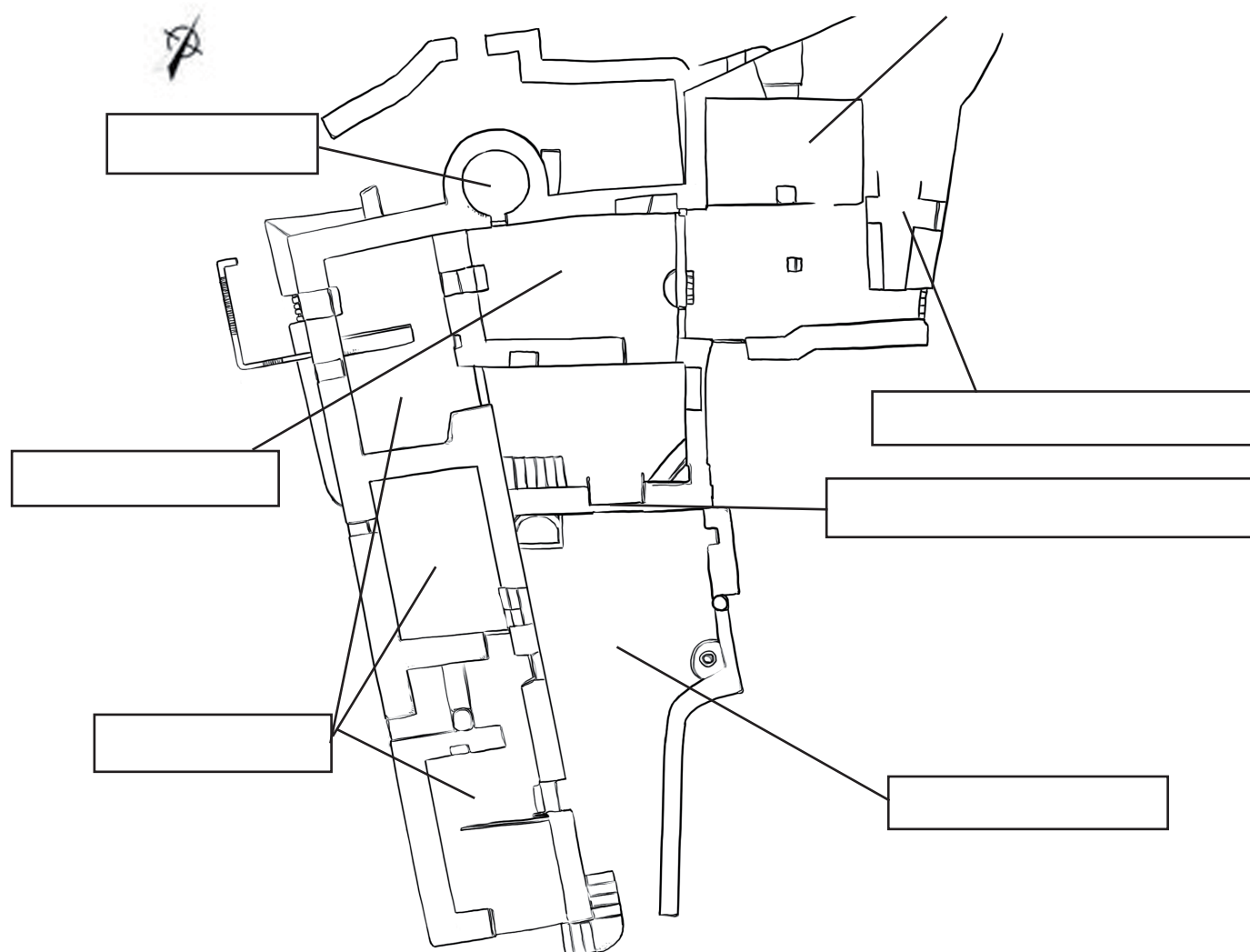

Observa el molí de Can Planetes i el seu entorn, localitza el camí que fa l'aigua fins al molí i dibuixa'l al plànol.

Aquesta és la pedra més important de l'edifici. És un mola de molí. Saps per a què serveix?

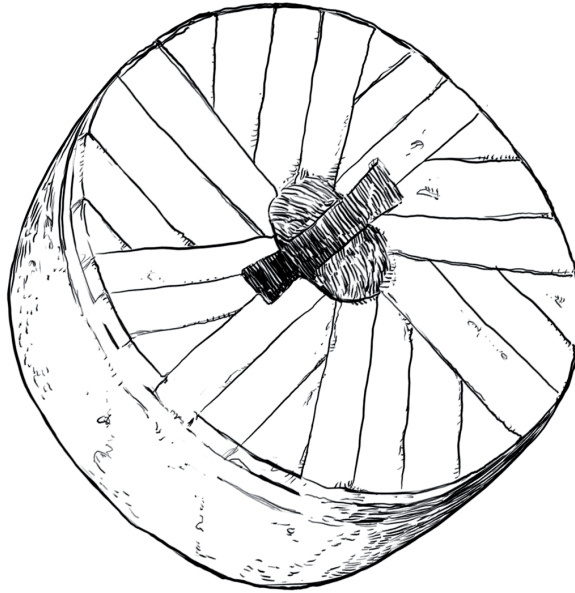

Busca al molí quantes moles hi ha i on són.



Marca amb una x la situació de les moles al plànol anterior.



Les moles tenen dibuix a la cara interior. Per a què creus que serveix?



Amb ajuda dels plafons i interactius, busca pistes sobre la primera maquinària que va funcionar al molí.

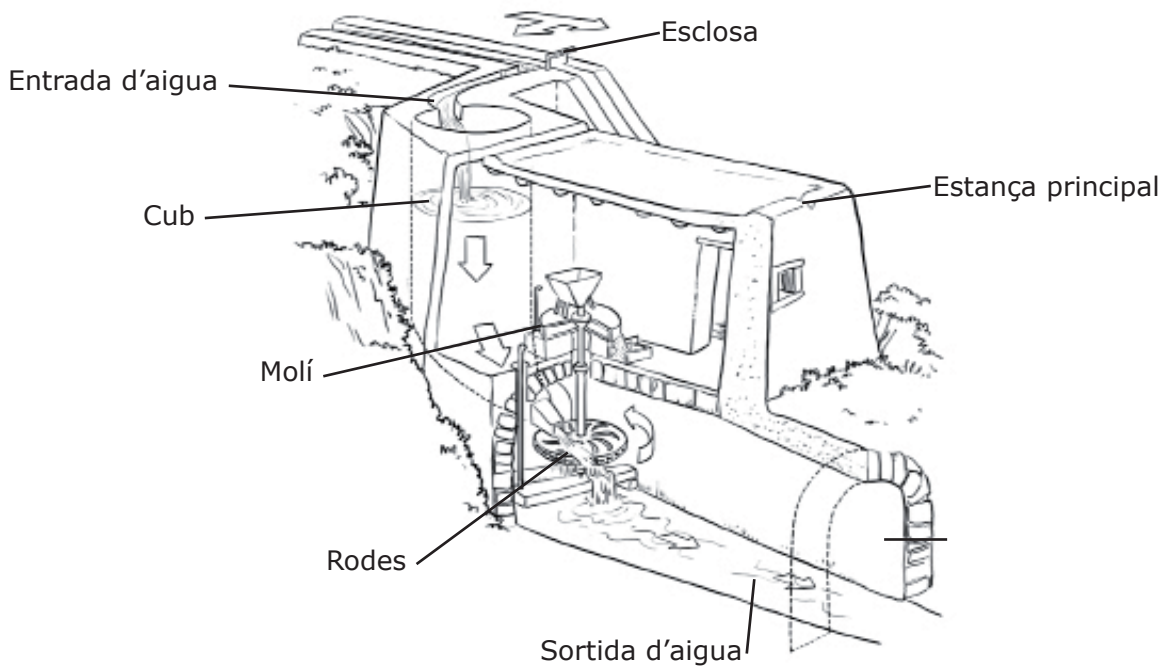

Identifica en aquest dibuix actual els elements de l'antic molí.

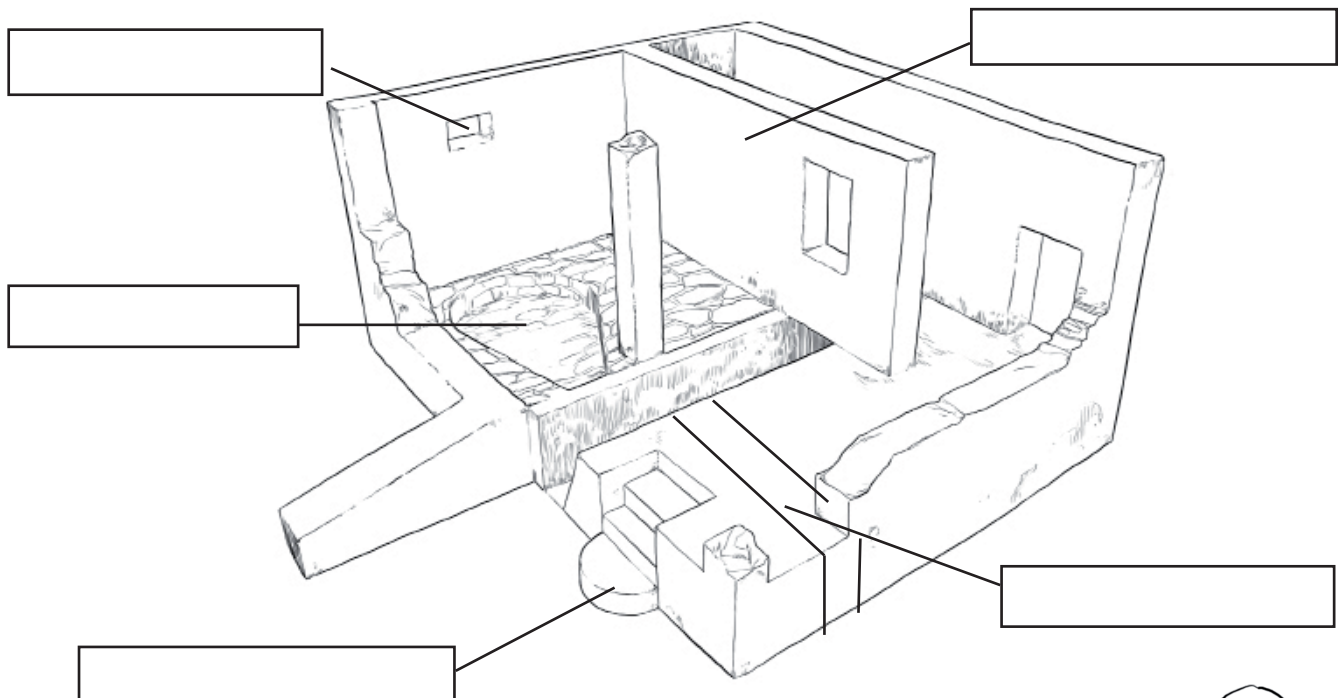

Observa en la pantalla tàctil com funciona aquest molí.





Aquestes imatges estan desordenades. Amb l'ajuda dels plafons que trobaràs al primer pis, ordena cronològicament les imatges de l'evolució del molí posant el número de cada imatge en el lloc que li pertoca al fris cronològic.

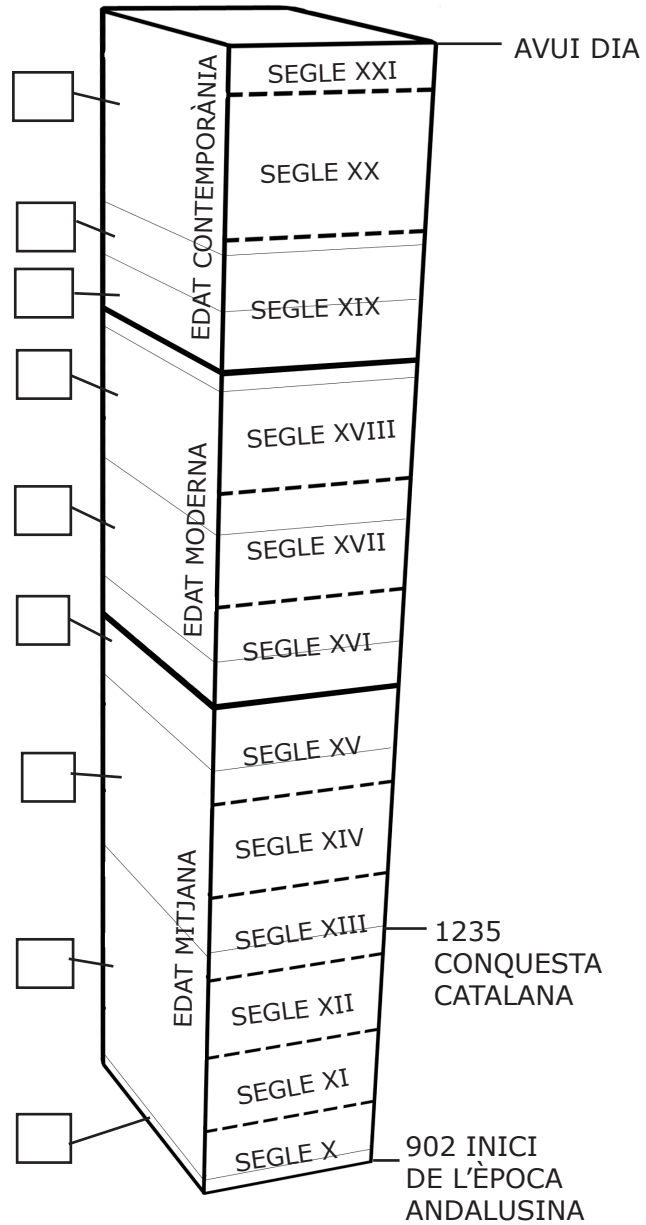
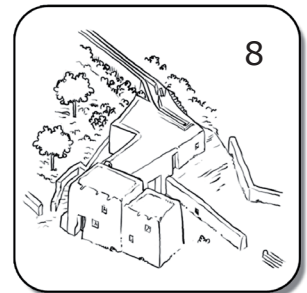
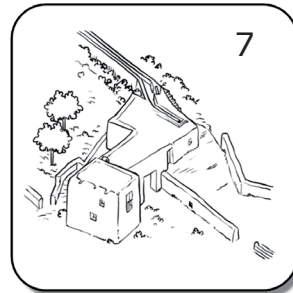
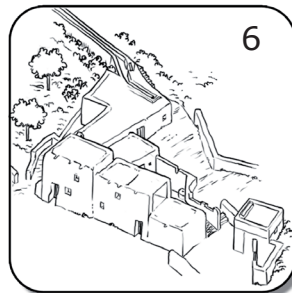
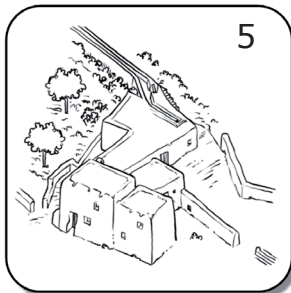
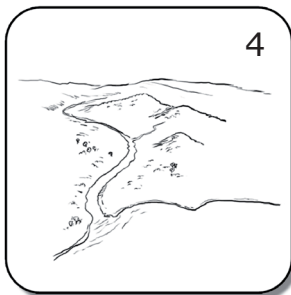
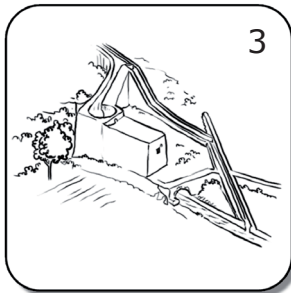
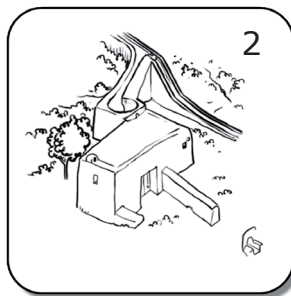
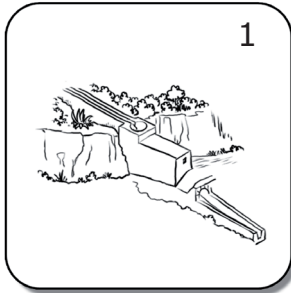

Coloreja cada període de l'evolució del molí d'un color diferent.



Quina maquinària és més antiga? El molí ha utilitzat diversos tipus de maquinària al llarg del temps.



Amb l'ajuda dels plafons, ordena les imatges cronològicament i posa-hi les dates.

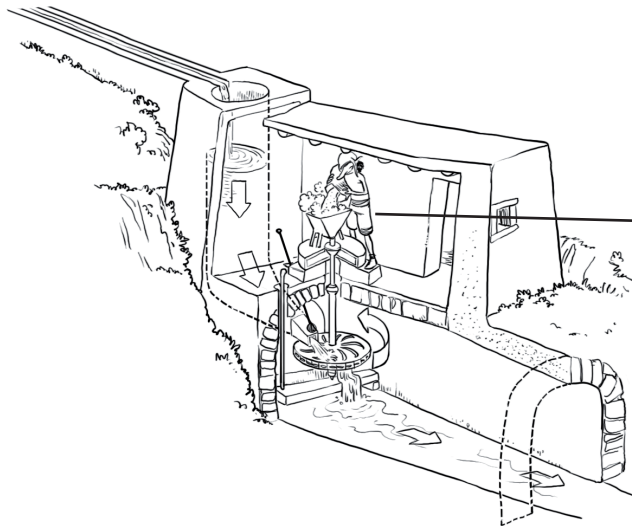

A

| | Lletra i data |
|-----|---------------|
| 1er | |
| 2n | |
| 3r | |
| 4t | |

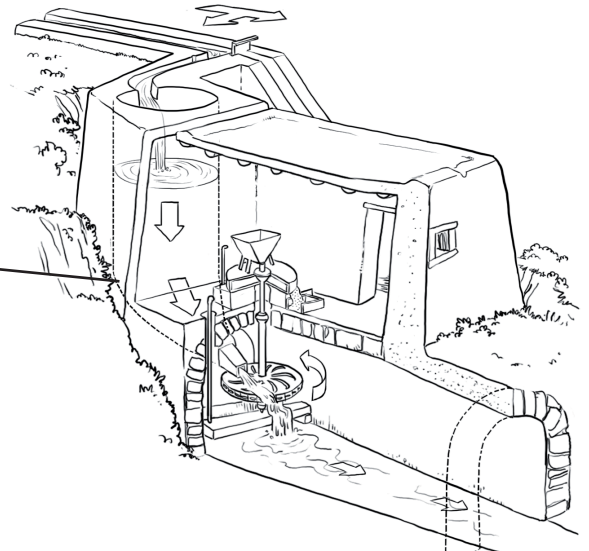

B

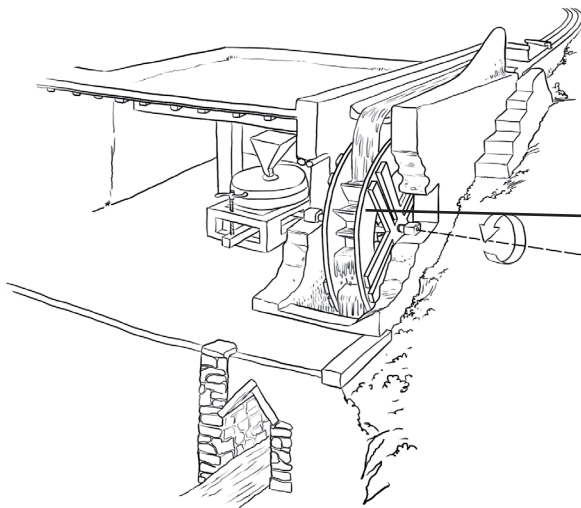

C

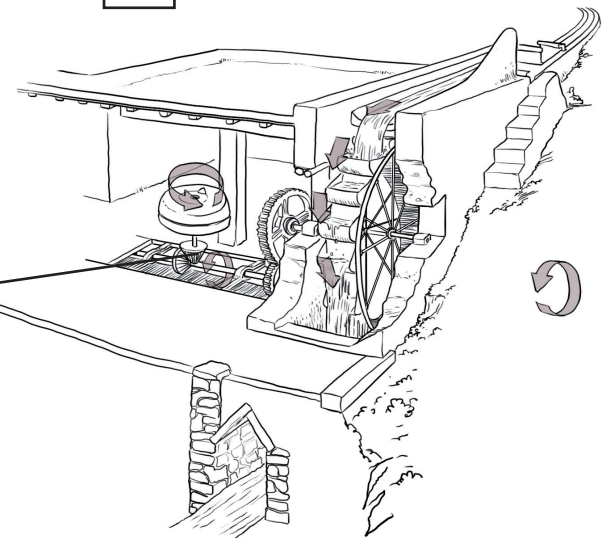

D



Dels quatre dibuixos que et mostrem, quina és la maquinària que podem veure actualment al molí?

| | | | |
|---|---|---|---|
| A | B | C | D |
|---|---|---|---|

Com s'estudia l'evolució d'un molí?

Per a estudiar la història d'un edifici es miren els murs buscant indicis de reformes, ampliacions, etc. Els murs que estan a sota sempre són més antics que els que tenen a sobre.



Observa els murs de Can Planetes i busca indicis dels tres canals per on ha entrat l'aigua al molí al llarg del temps

CANAL ACTUAL - CANAL DEL SEGLE XV - CANAL DEL SEGLE X

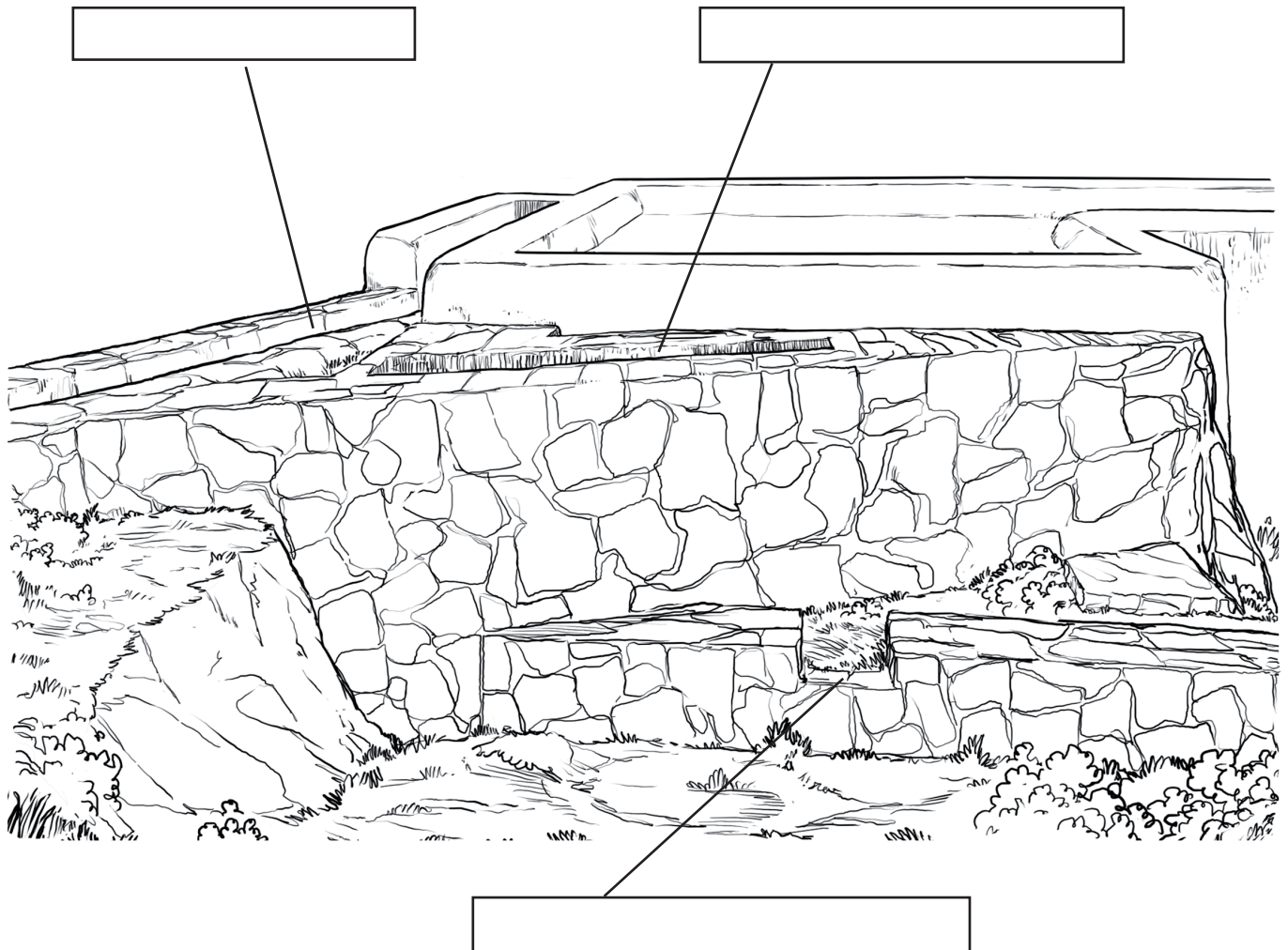



Pinta al plànol la part més antiga del molí.

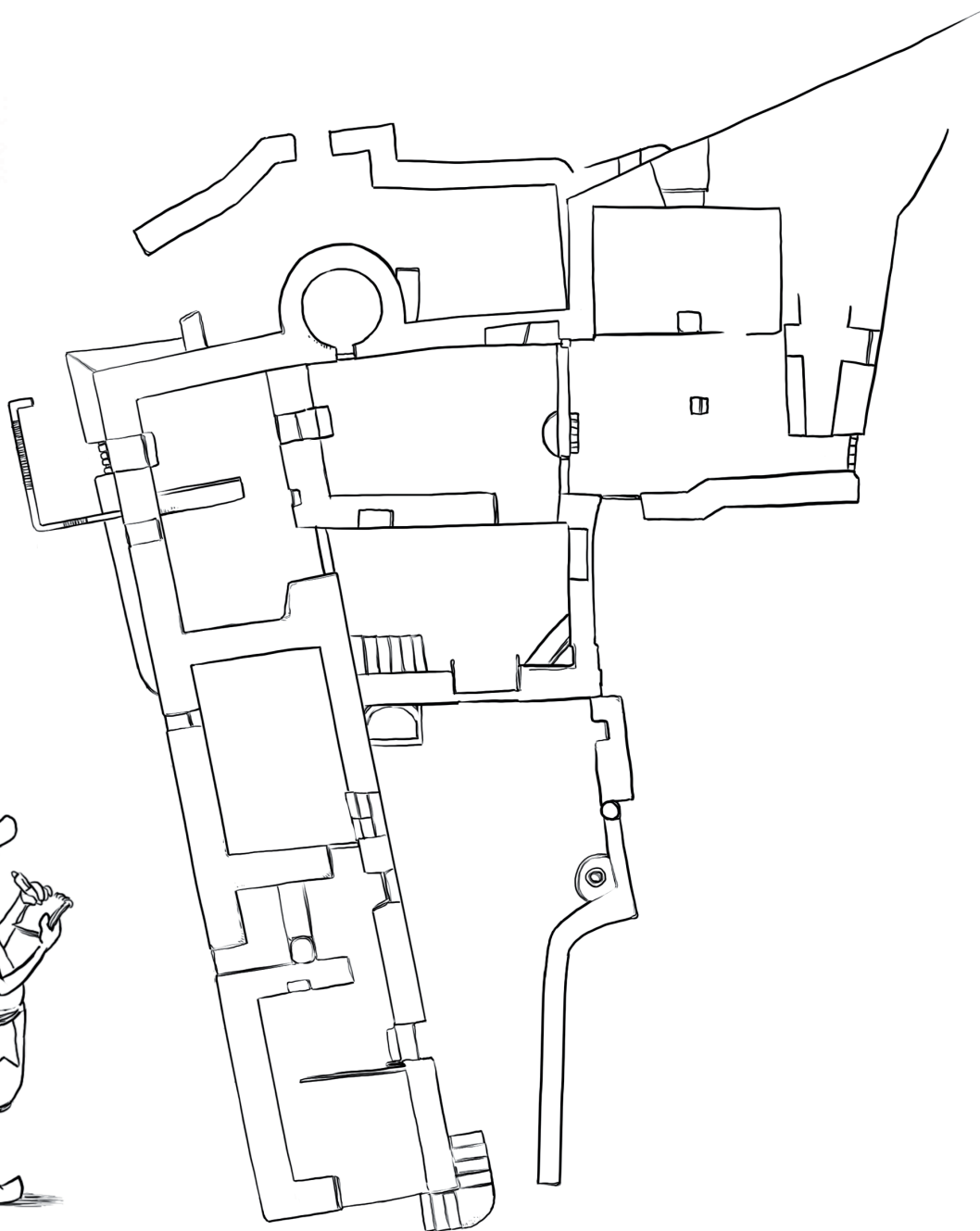

Si mires a terra veuràs unes línies metàl·liques que indiquen per on passava l'aigua antigament.



Dibuixa al plànol per on passava l'aigua al molí antic.

Els altres molins del riu de Santa Eulària



Situa els molins en el plànol.

MOLÍ DE DALT - MOLÍ D'ENMIG - COVA DES MOLINET

MOLÍ DE CAN MARGE - MOLÍ DE BAIX - MOLÍ DE CAN FITA

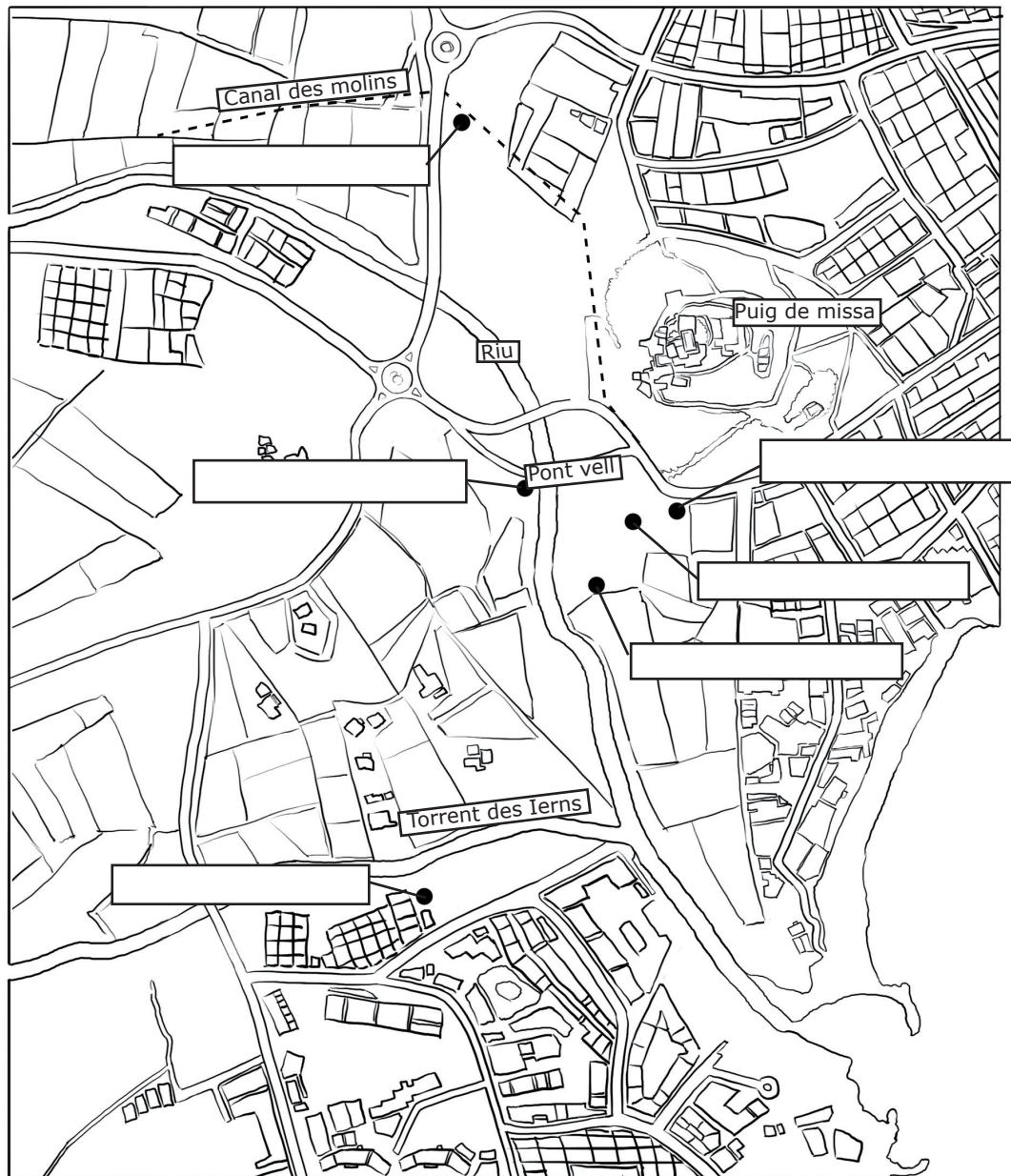

Per què creus que hi ha tants molins a Santa Eulària? Explica-ho.

El mesurat del blat

Per a mesurar el blat i la farina antigament s'utilitzava un sistema de mesures ben diferent de l'actual. En aquest sistema l'almud és la unitat més petita:



6 almuds = 1 barcella

3 barcelles = 1/2 quartera



Escriu el nom corresponent a cadascuna d'aquestes mesures.

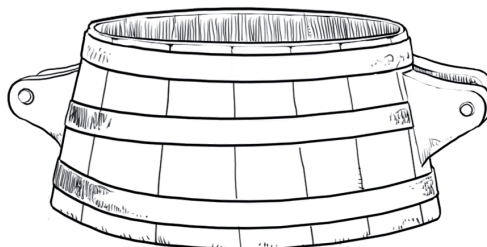
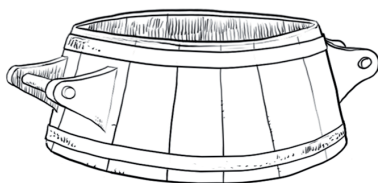
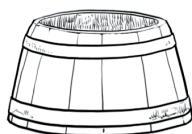

Quantes barcelles són 18 almuds?

Quantes mitges quarteres fan falta per a omplir 12 barcelles?

Quants almuds són dos mitges quarteres?





Llegeix atentament aquest text antic que narra un atac de corsaris al poble de Santa Eulària des Riu. Marca al mapa la zona afectada per l'atac:

[Antoni Joan de la Volta] Nota que vuy divendres, que comptan a XII de octubre de 1543, aribàran vint galeras y tres galiotes de moros, les quals aribàran de Contestinobla o pus ver de Nissa, de punt blanch. Y raibàran al riu de Senta Aulàlia y aquí desemabraquàran molts tuchs y aribàran fins a Balàfia y Atzeró y Arabí y féran allí molt mal, de què no pringuéran ningun home, sinó se diu tres o quatre dones. Y nosaltres pringuéram tres turchs y hun mort. Lo capità se diu que és Salla Rais y hun nebot de Barba Rossa. Y van alla volta de Alger. Per memòria. Despuix se digué pringuéran Antoni Torres, moliner.

*Llibre d'Entreveniments, Joan Marí Cardona.
Institut d'Estudis Eivissencs.*

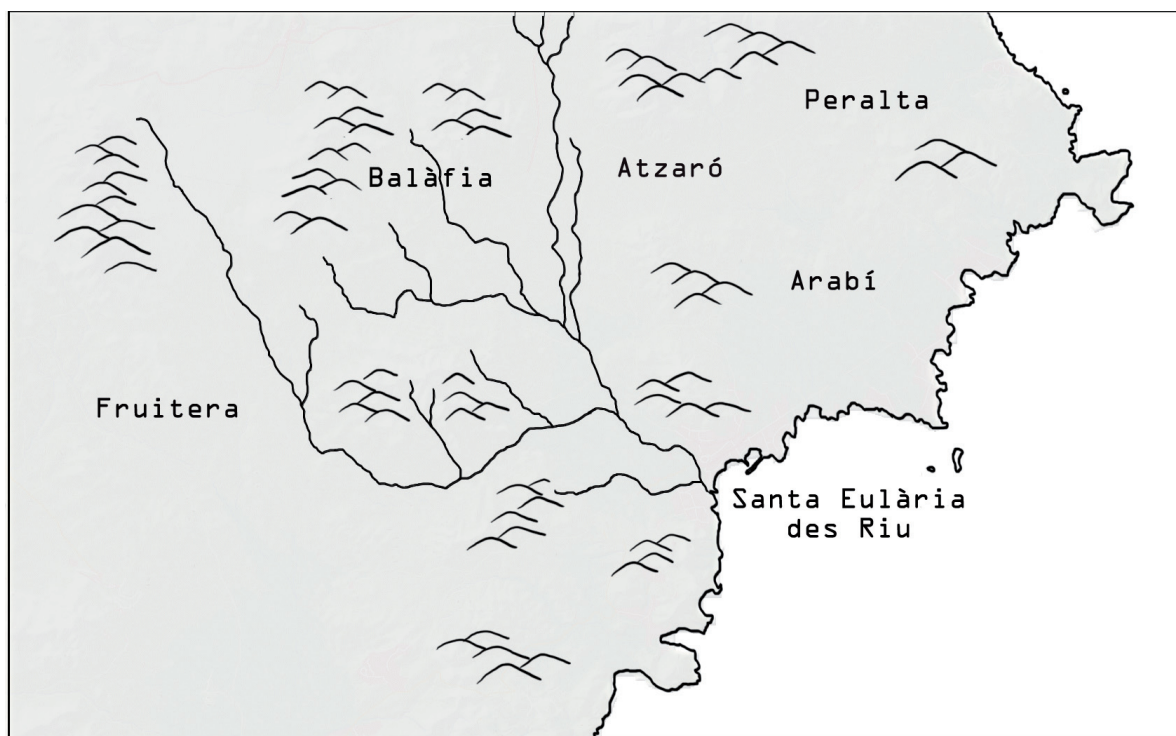

D'on venien els atacants?

Quants vaixells van venir?

Què se n'endugueren cap a les seves terres?

LA RESTAURACIÓ DE CAN PLANETES

En aquest quadern hem anat veient com ha canviat el molí de Dalt al llarg dels anys. Vols saber com va ser la seva darrera restauració?

L'any 1961 el molí es va deixar d'utilitzar per moldre i va continuar tenint un ús d'habitatge fins al 1997, moment que la casa es va abandonar i no trigà gaire a començar a caure.

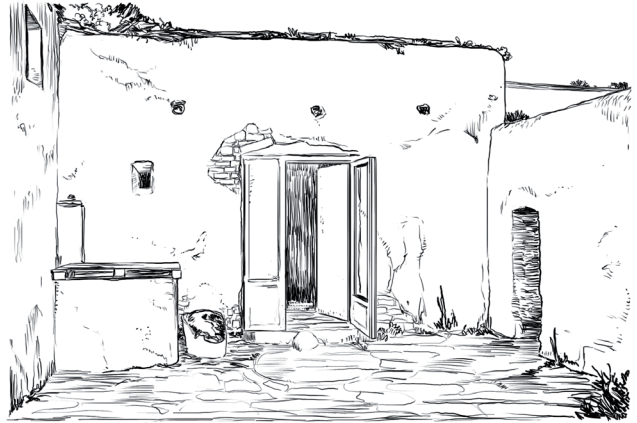

Dotze anys més tard, l'Ajuntament de Santa Eulària adquiria el molí de Dalt i n' iniciava el seu procés de restauració per a habilitar-lo com a Centre d'interpretació des Riu de Santa Eulària. La restauració fou llarga i consistí a desbrossar i netejar les feixes, restaurar la casa, fer-ne un estudi històric, construir el nou molí de fusta i adequar l'espai per habilitar-lo com a centre d'Interpretació. Les tècniques constructives emprades varen ser les tradicionals, així com els materials originals: terra, pedres, calç, fusta, marès, etc. El Centre es va obrir al públic l'abril de 2011 i durant aquell any va rebre més de 1.500 visitants.

Per altra banda, el riu sempre ha tingut una gran importància pel poble de Santa Eulària i per a l' illa d'Eivissa. El seu gran valor històric i ambiental han fet que l'Ajuntament

de Santa Eulària s'interessàs per recuperar-lo i posar-lo en valor juntament amb els seus elements etnogràfics i ha creat així una ruta cultural que uneix tota la zona de la desembocadura del riu amb la del Puig de Missa passant per Can Planetes.

Ara el molí de Dalt torna a ser un espai per als ciutadans d'Eivissa, un espai que explica com era i com és l'únic riu de les illes Balears i tot el seu entorn.



Producció:
Ajuntament de Santa Eulària des Riu
Realització:

Centmans - Serveis educatius de les Pitiüses s.coop



**AJUNTAMENT DE
SANTA EULÀRIA DES RIU**
WWW.SANTA EULALIA.NET

